

**Andex 393-464-713T Evo-724-844**  
**Fanex 463-553-683-763**



# Rendkezelők, rendterítők



## ...CompactLine vagy ProLine?

## Kopásmentes használat



Karbantartást nem igénylő olajfürdős rendszer.  
(ProLine)

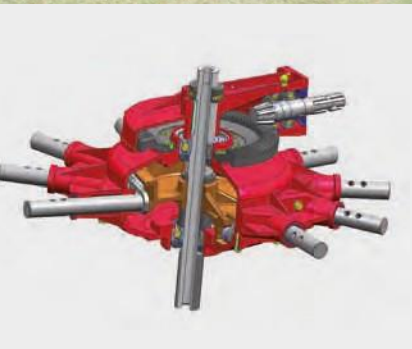

Olajfürdős hajtómű. (CompactLine)



ProLine 10 mm-s villákkal.

### ProLine

Az Andex ProLine rendképzők sajátossága az egyedülálló hajtásrendszer, amely magába foglalja az olajban futó tányér- és kúp fogaskerekeket. A teljesen zárt kialakítás biztosítja a teljes körű, állandó kenést, és teszi az egész rendszert teljesen karbantartásmentessé.

A mi széleskörű tapasztalatunk garantálja a jól bevált, legmagasabb szintű technológia alkalmazását. A vezérlőpálya rendkívül nagy átmérőjének köszönhetően – ami 400 mm – a pálya szöge igen alacsony, ami biztosítja a rotor finom, és roppant halk járását.

Az alumínium csapágyház, a beleintegrált két golyós csapágygal és a széles felfekvő felülettel rendkívül stabil és karbantartásmentes kar felfüggesztést biztosít.

### Előnyök:

- Az olajban fürdő kúp- és tányérkerékpár kopásának mértéke minimális
- A meghajtó kúp fogaskerék két ponton történő csapágyazása extra stabilitást biztosít
- A tányérkerék 4 ponton kerül rögzítésre radiális csapágyakkal
- Edzett felülettel rendelkező vezérlő görgők
- Lapos 400 mm-es vezérlőpálya, mely nagyszilárdságú öntvényből készül
- Alumínium öntvényből készült kartartó csapágyház
- Szabályozható vezérlőpálya

### CompactLine

Az Andex CompactLine rendképzők sajátossága az olajban fürdő vezérlőpálya a görgőkkel, valamint a villatartó karok csapágyai is, melyek külön karbantartást nem igényelnek.

A nagy szilárdságú villatartók, és a hajtó tengely mindkét oldalán lévő csapágy együttesen biztosítja a kompakt egység szilárdságát és megbízhatóságát. A Vicon által kifejlesztett vezérlőpályák kifejezetten az egyéni rotor átmérőkre lettek szabva, optimális rendképzést biztosítva bármilyen munkaszélességben, bármilyen modellen.

## Andex 393 • CompactLine

# Kompakt kialakítás, csekély karbantartási igény

### A Kompakt kialakítás

Kisebb gazdaságok számára ajánlja a Vicon az Andex 393 modellt. Alacsony teljesítmény igény ellenére ugyanazon munkaminőséget teljesíti, mint a nagyobb teljesítményű testvérei. A csuklós három pont felfüggesztő rendszerrel a gép minden felmerülő igénynek megfelel, legyen szó sík vagy hegyi körülményekről.



Minden rendképző szélessége lecsökkenthető a rendképző karok levételével, és a vázon kiképzett tartóba való áthelyezéssel.

### Andex Kompakt rotor kialakítás

A rotor fejrésze zsírozható. A teljesen zárt házban található a vezérlőpálya a görgőkkel, melyek olajban futnak, ezért karbantartást nem igényelnek. A rotor tengelye és a kúpogaskerek két-két csapággal rögzített, a nagy szilárdság és a hosszú élettartam érdekében.

Kompakt kialakítás, egyszerű karbantartás



Opcionálisan a rendképzők elláthatóak a felfüggesztésnél egy 3. kerékkel, ezzel javítva a gép talajkötését.

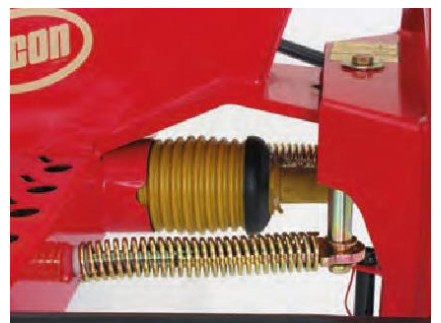

A csuklós három pont felfüggesztés tökéletes talajkötést és kanyarodást tesz lehetővé. A kilengés csillapító opcionálisan rendelhető a géphez.

## Andex 464 • ProLine **Megbízhatóságra tervezve**

### Nagy teljesítmény

Az Andex 464 olajfűrdős hajtóművel szerelt nagy teljesítményű rendképző. Az alapfelszereltséghez tartozó tandemtengely tökéletes talajkötése minimálisra csökkenti a szennyeződések rendbe kerülését. Opcionálisan ez a rendképző is ellátható 3. kerékkel a még egyenletesebb talajkötés érdekében.



A széles körben variálható vezérlőpálya lehetővé teszi a finomhangolást, mellyel elérhető az optimális rendképzés, rendforma a termény körülményekhez igazodva.

Alapfelszereltség a Hydrolift, hidraulikus magasság állítás.

A maximális kezelői kényelmet szolgálja az Andex 464 gépre, alapfelszereltségként szerelt hidraulikus magasság állítás, a Hydrolift. Így a kezelő a traktorüléséből, gyorsan be tudja állítani a munkamagasságot, alkalmazkodva a tarlómagassághoz és a talajkörülményekhez.





Andex 713T EVO • CompactLine

## A rugalmas megoldás a rendképzéshez



### **Flexibilis rendképzés**

Az Andex 713T EVO a szélsőséges körülmények közötti maximális flexibilitásra lett tervezve. A két rotor egymástól függetlenül dolgozik, és lehetővé teszi egy nagy vagy két kisebb rend készítését. Alternatív megoldásként a rendképző képes két nagy rendet egybe helyezni, ekkor 12,5 m szélességből gyűjti össze a terményt.





Az új 713T EVO 7,1 m munkaszélességgel.

Az 50 cm-es kiemelési magassággal a gép probléma nélkül áthaladhat a renden.



A gép alkalmas két kisebb rend készítésére is.



**Könnyű átváltás szállítási helyzetből munka helyzetbe**

Nem szükséges eltávolítani a rendsodró karokat: az Andex 713T EVO szállítási helyzetbe történő átállításához elég egy mozdulat a traktor hidraulikakarján.

A rendterelő lemez automatikusan felhajtódik átálláskor. Ekkor a gép szélessége 3.00 m (a karok eltávolításával ez lecsökken 2,45 m-re.)

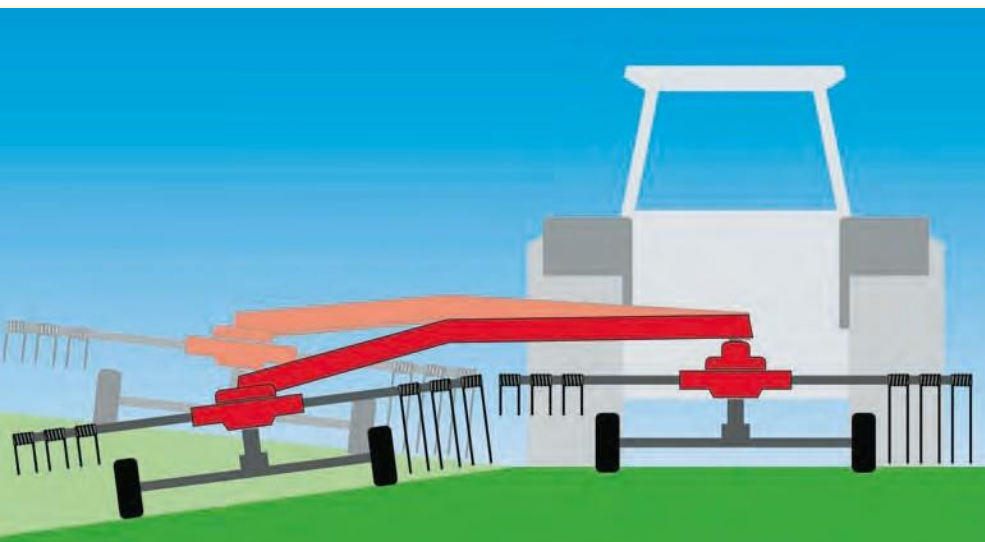

**Vicon TerraLink**

Teljesen karbantartás és kopásmentes:

- Csendes üzem köszönhetően az automatikus csillapításnak.
- Széles nyomtávú tandem tengely nagy kerekkel, mely biztosítja a tökéletes talajkövetést
- Kiváló nyomkövetés a közúti közlekedésben.



A tartósságot szem előtt tartva tervezték az Andex 724 modellt

## Andex 724 • CompactLine

# Kompakt kialakítás - Nagy teljesítmény

**TERRALINK**  
QUATTRO

### Tökéletes talajkövetés

Az Andex rendképzők alakhelyes, egyenletes rendek készítésére lettek kialakítva, melyet a rendképzés minden elemének precíz betartásával lehet elérni. A talajkövető képesség egy igen fontos eleme a rendképzésnek, hogy elkerüljük a por/piszok rendbe kerülését, főként egyenetlen területeken.

### 3 dimenziós talajkövetés

Ezek a nagyteljesítményű rendképzők TerraLink Quattro kerékrendszerrel vannak szerelve a kimagasló talajkövetés érdekében. A TerraLink Quattro rendszer képessé teszi a rotort a 3 dimenziós mozgásra, amely kombinálva a négy keréssel szerelt egyedülálló futóművel és a speciális rotor felfüggesztéssel, kimagasló talajkövetést tesz lehetővé nagyobb munkasebesség mellett is.



A TerraLink Quattro egy teljesen karbantartásmentes rendszer, csuklós és csap nélkül, ami tovább növeli a gép élettartamát.



### A TerraLink rendszer egyértelmű

**előnyei** a csuklós rendszerekkel szemben:

- karbantartás mentes rendszer - csuklós és csap nélkül
- automatikus rotor felfüggesztés biztosítja a zavartalan működést
- geometriai kialakításából adódóan az első kerekekre nagyobb terhelés jut, ami lehetővé teszi a villák stabilabb járását, kevésbé lesznek hajlamosak a pattogásra
- nagy sebesség mellett is optimális a talajkövetés, ami tiszta munkát eredményez. Az kerekek közel helyezkednek el a villákhoz.

## Középre helyezett rend

A Vicon ajánlata középre helyezett rendképzéshez az Andex 724-s modell. Ez a gép 6.2-7.2m-ről gyűjti össze, és helyezi középre a rendet. A rotorok egy erős központi vázhoz kapcsolódnak, melytől függetlenül

képesek mozogni. Sajátságai, mint az aktívan kormányzott kerekek, a TerraLink Quattro rendszer és a hidraulikusan állítható munkaszélesség mind-mind része az alapfelszereltségnek.



A Vicon 724 modell hidraulikusan csukható össze szállítási helyzetbe.



A szállítási magasság csökkentése érdekében a rendképző karok levezethetők. A rendterelő lemez automatikusan csukódik fel.



Az Andex 724-s modell TerraLink Quattro rendszerrel szerelt, a tökéletes rendképzés érdekében.



## Egyedülálló manőverezhetőség

A szállítózár kormányozhatósága rendkívül szűk földvégi fordulót tesz lehetővé, valamint értékes időt spórol alaktalan földeken történő rendképzéskor. Ha a rotorok fel vannak emelve meredek domboldalon, a rendszer képes ellensúlyozni az elhajlást. A képesség hogy éles, akár 90°-s fordulót végezzen a gép, vagy a kereszt stabilizátor a kapcsoló keretben, mind-mind egyedülálló Vicon sajátosság.

Egy rugó biztosítja a rotorok párhuzamos emelését és süllyesztését, és megakadályozza a villák földbe csapódását földvégi fordulónál.



Hidraulikusan állítható munkaszélesség 6,2 m ..



.. és 7,2 m között.

## Andex 724

A hidraulikusan állítható munkaszélesség állítás lehetővé teszi az 1,20 – 1,90 m között állítható rendszélességet, hogy ideális rendet készítsen a következő gép számára.



Andex 844 teljesen zárt hajtóműházzal és hidraulikusan állítható munkaszélességgel.

Andex 844 • ProLine

## A Nagy teherbírású rendképző

**TERRALINK**  
QUATTRO

### Középre helyezett rend

Az állítható munkaszélesség 7,6 – 8,4 m, a szolgáltatói igényeknek megfelelő specifikáció és teherbírás együttesen biztosítja a megkérdőjelezhetetlen teljesítményt. A modell lelke a nagy teherbírású rotor kialakítás, ahol a kúp és tányérkerékpár teljesen zárt, olajfürdős hajtómű házban található. A bizonyított teljesítmény, főként az első kaszálású, nehéz terményben igazolja vissza a magas szintű mézőki munkát.

### A Vicon új normát állított fel

A szállítóváz kormányozhatósága kimagasló nyomkövetést valamint rendkívül szűk földvégi fordulókat tesz lehetővé, valamint értékes időt spórol alaktalan földeken történő rendképzéskor. Ha a rotorok fel vannak emelve meredek domboldalon, a rendszer képes ellensúlyozni az elhajlást.



Rendképzés egy rotorral.





Hidraulikusan állítható munkaszélesség 7,6 m. ....és 8,4 m között.

### Kiváló minőségű termék

A finoman összehangolt kapcsolat a villatartó karok, villa alak, rotor sebesség, vezérlőpálya és a futóművek között együttesen biztosítja a termék csökkentett mértékű szennyeződését, a nagy teljesítményét és a gyeplépcsővédelmet egy időben. Ebben rejlik a valódi különbség.



Az Andex középre helyező rendképzői hidraulikusan állíthatóak szállítási helyzetbe, a traktorkabin elhagyása nélkül. A villatartó karok leszerelhetők.



A képesség hogy éles, akár 90°-s fordulót végezzen a gép, vagy a kereszt stabilizátor a kapcsoló keretben, mind-mind egyedülálló Vicon sajátosság. Kényelem a fővégi fordulónál, megfelelő kiemelési magassággal.



Az Andex 844 tökéletes rendképző nagy bálázók számára készített rendkehez, mivel az általa készített rendke kellően nagyok, és egyenletesek.

# Rendterítő, egyenesen a Feltalálótól...

## Compact Line

A Compact Line rendterítők sajátossága a kezelőbarát hajtómű, amin csupán egyetlen zsírószem található. A hajtómű a vázhoz csavarkötéssel van rögzítve, nincs tartó feladata ezért nincs kitéve feszítésnek.

## Pro Line

A Pro Line rendterítők sajátossága az egyedülálló zárt hajtóműház. A kopás mértéke a zárt olajfürdős hajtóműháznak köszönhetően minimális. A tányérkerekek a hajtóműházhoz egy nagy átmérőjű csapágyon keresztül vannak felszerelve.

## Az előnyök:

- Széles paletta: 4,6 m-től egészen 11m-ig terjedő munkaszélesség
- Alacsony karbantartás igényű hajtóművek a Compact Line sorozaton, kis és közepes gazdaságok számára
- Karbantartásmentes hajtóművek a ProLine sorozaton a legkeményebb feladatokhoz
- Nagyméretű lengéscsillapítók a tökéletes munkaminőségért
- Rendkívül szilárd alváz, mely ellenállóvá teszi a rendterítőt, a legkeményebb igénybevételekkel szemben is
- 10 mm-es villavastagság, 80 mm-es rugó átmérővel a Pro Line sorozaton, mely páratlan rugalmasságot biztosít
- XXL-rotor, nem kevesebb mint 500 –as átmérővel, a villatartó karok tökéletes rögzítése érdekében
- OptiSet villa rendszer, gyors szórás szögállítás szerszám nélkül



# 45 éves tapasztalat

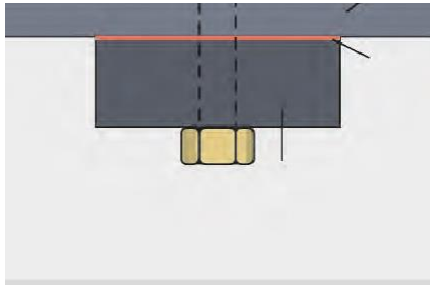

Az acélból készült villatartó karok kompakt egységet képeznek a rotor lemezzel. Ez teszi a Fanex rendterítőket sokkal ellenállóbbá a terhelésekkel szemben.



A zsirozható csukló pontok, az extrém széles speciális csapágyakkal együttesen biztosítja a maximális megbízhatóságot.

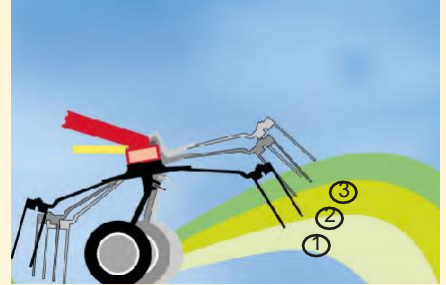

A helyes szórási szög beállításával jelentős mértékben javul a szórás minősége, és felgyorsul a száradás sebessége is.

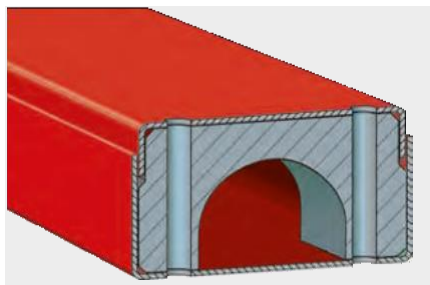

Minden Fanex rendterítő váza két egymásba fordított U szelvényből áll, mely az érintkező felületeknél van összehegesztve, zárt egységet képezve. A kialakítás maximális szilárdságot biztosít, ellenállóvá téve a Fanex rendképzőket a fellépő legsúlyosabb terhelésekkel szemben is.



A helyes szórás szögbeállítás lényeges eleme a minőségi rendterítésnek. A kialakítás lehetővé teszi a villák fokozatmentes újraállítását, hogy a gép hosszú évek használatából adódó kopását ellensúlyozza, így biztosítva a kiváló munkavégzést a gép teljes élettartama alatt.



A villák megemelik a lekaszált rendeket, és egyenletesen szétszórják a gép teljes munkaszélességében. A villák egyenletesen siklanak a talaj felett, így az esélye hogy a szennyeződések a villák által bekerüljenek a terménybe, minimális.

## Fanex 463 Compact Line

## Erős és egyszerűen karbantartható



### Hihetetlen méretek

Annak dacára, hogy a Fanex 463 a legkisebb modell, rotor átmérője így is 500 mm. A Fanex rendterítőkön alkalmazott hajtóművek vázhoz történő rögzítési módja eredményezi, hogy nincs tartó szerepük, ezáltal nem

szenvednek károsodást a használat során fellépő káros feszítő hatásoktól. Ez a rendszer új szintet állít be a stabilitás, a munkaminőség és a hatékonyság tekintetében. Hasonlítsa össze Ön is a saját szemével!



Minden Fanex rendterítő hidraulikusan állítható át munka helyzetből szállítási helyzetbe, és fordítva.

ProLine

## Szilárd kialakítás és karbantartásmentes használat

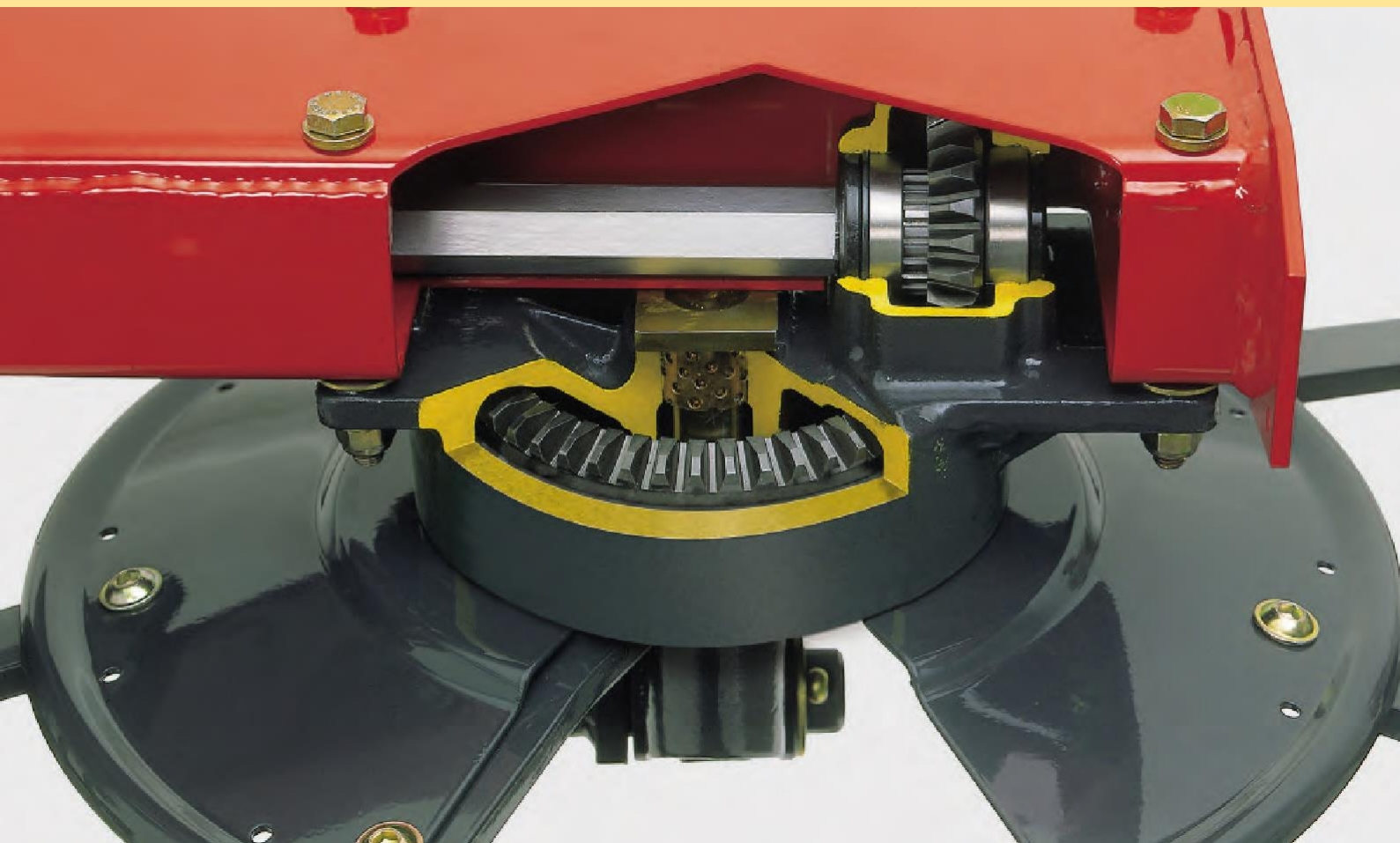

### Az erős szív

A ProLine rendterítők sajátossága az egyedülálló zárt hajtóműház. Ez a kialakítás új mércét állít fel a mezőgazdasági mérnöki munkában, és garantálja a hosszú élettartamot. A tányérkerek a hajtóműházhoz egy nagy átmérőjű csapágyon keresztül vannak felszerelve. Nincs tartó szerepük, így nincsenek kitéve káros erőhatásoknak.

### Terhelés? Kipipálva!

A hosszanti vázszerkezet két túlméretezett U szelvényből áll, ami biztosítja a kiváló futás karakterisztikát és a kimagasló stabilitást szállítás közben.

### Csökkentett karbantartás

Nincs szükség napi karbantartásra.

### Rázkódás védett

A zárt rendszerre nincs hatással a váz vagy a villatartó karok vibrációja.

### Állandó kenés

Zárt hajtóműház, olajba merülő hajtóműalkatrészekkel, ami jelentősen megnöveli a rendszer élettartamát a napi olajozást igénylő hajtóművekkel szemben.

### Csökkentett karbantartás

Nincs szükség napi karbantartásra.

### Környezetvédelem

Nincs kenés, nincs kenőanyag szivárgás, ezért jobb minőségű lesz a takarmány.

### Korrózió? Kizárva

Nem tud behatolni a víz és a kosz a hajtóműházba, még magas nyomású mosóval történő mosáskor sem.

Nyitott hajtóműveknél a kopás mértéke jelentősen megnő a szerviz intervallum vége felé, az állandó olaj veszteség miatt. Ezzel szemben egy zárt, olajba merülő hajtómű esetében a kopás mértéke minimális.

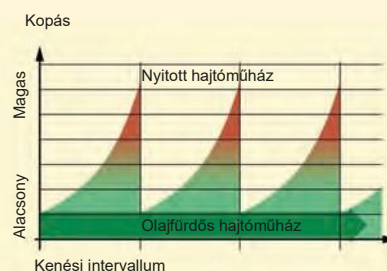

## Lengéscsillapító

A Fanex modelleken alkalmazott lengéscsillapítók tökéletes talajkövetést, járást és szórásképet tesznek lehetővé.

Az egymástól távolabb eső lengéscsillapítók tökéletes futás karakterisztikát eredményeznek, összehasonlítva a hagyományos lengéscsillapítókkal. Továbbá a szállítás közbeni lengéscsillapítás hatásfokának javítása érdekében a lengéscsillapítók felfogatása a függesztő keret alsó részén található.

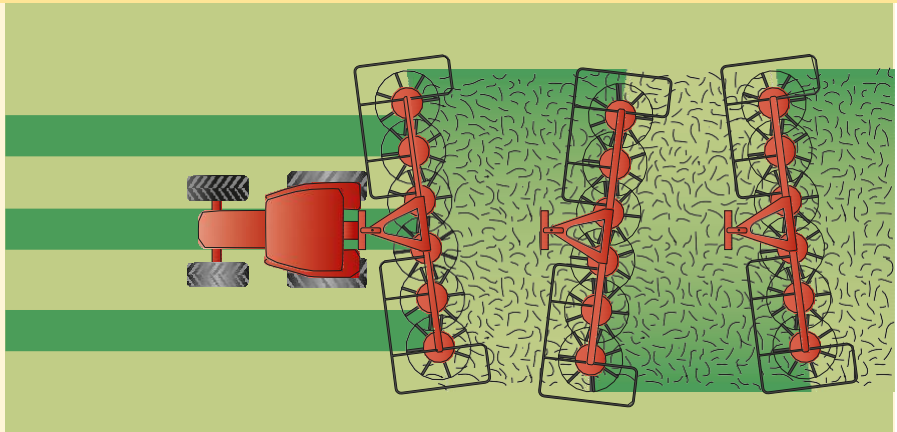

Hagyományos rendszer

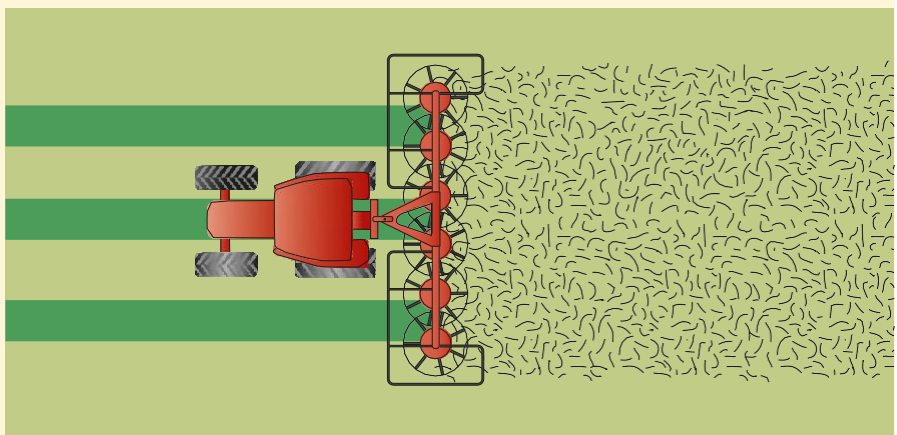

Fanex lengés csillapító

- A lengéscsillapítók nagy távolságban lévő rögzítési pontjainak köszönhetően a rendterítő nem tud "csapkodni"
- Tökéletes futás karakterisztika
- Lengéscsillapítók alacsony csatlakoztatása a függesztő kereten, a szállítás közbeni hatékonyabb lengéscsillapítás érdekében
- Lejtős körülmények közt sem tud „alászaladni” a rendterítő a traktornak, tökéletes rendterítés mindenkor, köszönhetően az ujjak és a talaj közti állandó távolságnak.



Fanex 553-683-763 Pro Line

## Hatékony, megbízható



Minden ProLine modell olajfürdős hajtóműházzal szerelt, az állandó kenés és a karbantartásmentes használat érdekében.

### Hosszú munkanapokra tervezve

A Fanex 553, 683 és 763 modellek magas minőségi színvonalú rendterítők, 5,5-7,6 m munkaszélességgel. Mindegyik rendterítő csuklós 3 pont felfüggesztésű kapcsoló kerettel van ellátva, biztosítva a stabilitást és a teljesítményt. A masszív kialakítás és az olajfürdős hajtóműház teszi ezeket a gépeket megbízhatóvá és hatékonyá, valamint megfelelő társá a hosszú munkanapokra.

Kiemelkedő tulajdonságok széria felszereltségként

A Fanex 553, 683 és 763 modell megannyi extrával van ellátva alapfelszereltségként. A lengéscsillapítók tökéletes futás karakterisztikát és szórásképet biztosítanak. Ezen típusok közös jellemzője az egyszerű használat, és az opciós felszereltségként rendelhető központi határszóró rendszer, amivel elkerülhető hogy a termés átkerüljön a szomszéd földjére.



Fanex 763: 7,6 m munkaszélességgel.

# Műszaki adatok

<b>Andex</b>	<b>393</b>	<b>464</b>	<b>713T EVO</b>	<b>724</b>	<b>844</b>
<b>Méreték/súly</b>					
Munka szélesség (m)	3.90	4.60	6.60/7.10	6.20/7.20	7.60-8.40
Szállítási szélesség (m)	1.75	2.15	3.00	2.82	2.85
Szállítási hosszúság (m)	3.60	3.35	7.50	5.90	6.25
Tárolási magasság (m)	-	-	-	3.60	3.30/4.10
Súly (kg)	460	660	1390	1620	1850
Rend szélesség (m)				1.20-1.90	1.40-2.10
Elméleti teljesítmény (ha/h)	4.3	5.1	7.3	7.9	9.2
<b>Kapcsoló szerkezet</b>					
Csuklós, 3 pontos függ. keret	1/2	2	-	-	-
Csuklós, 2 pontos függ. keret	-	-	-	2	2
Vonólap	-	-	•	-	-
<b>Rotorok/Villatartó karok/Villák</b>					
Rotor átmérő (m)	3.05	3.65	3.00	3.00	3.65
Rend lehelyezése	bal	bal	1x2x bal	középre	középre
Rotorok száma	1	1	2	2	2
Villatartó karok/rotor	11	13	11/12	2x11	2x12
Villák száma / kar	4	4	4	4	4
Villa átmérő (mm)	9	10	9	9	10
Leszerelhető karok	•	•	•	-	•
Magasság állítás	mech.	hidr.	mech.	mech.	mech.
<b>Kerekek és tengelyek</b>					
Rotoron lévő abroncsok	16x6.50-8	16x6.50-8	18.5x8.50-8	16x6.50-8	16x6.50-8
Tandem tengely	o	•	o	TerraLink Quattro	TerraLink Quattro
Hordozó vázon lévő abroncsok	-	-	-	10.0/75-15.3	11.5/80-15.3
<b>Fanex</b>	<b>463</b>	<b>553</b>	<b>683</b>	<b>763</b>	
<b>Méreték/súly</b>					
Munkaszélesség (m) (DIN 11220)	4.60	5.50	6.80	7.60	
Szélesség munka helyzetben (m)	4.90	5.80	7.15	7.90	
Szállítási szélesség (m)	2.85	2.98	2.98	2.98	
Szállítási hosszúság (m)	2.15	2.30	2.20	2.40	
Tárolási magasság (m)	2.45	2.80	3.60	3.85	
Súly kb. (kg)	500	620	830	890	
Elméleti teljesítmény (ha/h)	3.7	4.4	5.4	6.1	
<b>Kapcsoló szerkezet</b>					
3 pontos függesztő keret	Cat. I+II	Cat. I+II	Cat. II	Cat. II	
2 pontos függesztő keret	-	-	-	-	
Lengéscsillapító, reteszeléssel	-	•	•	•	
<b>Rotorok/Villák</b>					
Rotorok száma	4	4	6	6	
Villatartó karok/rotor	6	7	6	7	
OptiSet villaállítás	•	•	•	•	
Szórásszög állítás	•	•	•	•	
• = standard o = optional - = not available * = double swath					

Ebben a prospektusban található információk általános adatok és több országban kerülnek terjesztésre. Az előforduló pontatlanságokból, hibákból vagy a kihagyásokból keletkező féltételtől a Kverneland Group nem vállal felelősséget. A modellek, felszerelések és opciók kiegészítők elérhetősége változhat országonként. Vegye fel a kapcsolatot az illetékes helyi kereskedőjével. A Kverneland Group fenntartja a jogot az értesítés nélküli változtatásra. Néhány részlet jobb bemutatása, illusztrálása érdekében, egyes biztonsági elemek eltávolításra kerülhetnek. A sérülések elkerülése érdekében, soha ne távolítsa el a biztonsági védőelemeket, eszközöket. Ha a biztonsági eszközök eltávolítása szükséges, pl.: karbantartás céljából, vegye fel a kapcsolatot a megfelelő segítség vagy szakmai tanácsadás érdekében az illetékes kereskedővel.  
© Kverneland Group Gottmadingen N.V.



## Kverneland Group

**A Kverneland Group a világ egyik vezető nemzetközi mezőgazdasági gépgyártója és szállítója.**

Az innovációra történő folyamatos törekvés, egy egyedülálló, csúcsminőségű, széles termékkála kínálatot tesz lehetővé.

A Kverneland Group kiterjedt rendszereket és megoldásokat kínál a professzionális gazdálkodó közösségek számára. A kínálat a talajművelés, vetés, növényápolás és a szalastakarmány területét fedi le.



## Eredeti alkatrészek

**A Kverneland Group által forgalmazott alkatrészek megbízható, biztonságos, optimális gépüzemelés - és hosszú élettartamot garantálnak. A tartósan magas minőséget újabb és újabb gyártási eljárásokkal és szabadalmaztatott technológiákkal érjük el a gyártmányfejlesztés minden területén.**

Kverneland Group kiváló és magas szintű kereskedő hálózata segíti Önt műszaki információkkal, szervíz szolgáltatással és eredeti alkatrészekkel. A kereskedőink kiszolgálása érdekében csak és kizárólag kiváló minőségű alkatrészeket és hatékony alkatrész-ellátást biztosítunk az egész világon.

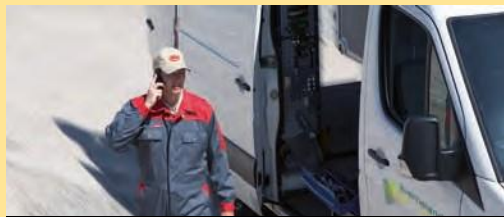

[www.vicon.hu](http://www.vicon.hu)

Készenlét Zrt.  
H-8500 Pápa, Pápakovácsi út 3.  
[ertekesites@keszenlet.hu](mailto:ertekesites@keszenlet.hu)  
Mobil: +36 (30) 331-6053  
Tel.: +36 (89) 510-190  
Fax: +36 (89) 510-199

