



RX30

sorozat

66 - 73 HP



RX30 SOROZAT

A luxus klímával felszerelt fülkés modellekkel és kategóriájának legnagyobb teherbírásával a KIOTI® RX sorozat 66 LE és 73 LE teljesítménnyel az erő, kényelem és megbízhatóság jellemzi, amire egy földtulajdonos vágyhat.

Fülkés és bukókeretes modell
Prémium felszereltség

Daedong® Turbo Motor
Maximális kényelem
Hatalmas emelési kapacitás





Utazási sebesség

A kiemelkedően hatékony sebességváltóval 38 km/h haladási sebesség érhető el



LCD Kijelző ECO jelzéssel

A kezelő ellenőrizheti és felügyelheti a több működési funkciót, például a sebességet, az üzemanyag fogyasztást és az öko üzemmódot az LCD kijelzős műszerfalon.

Légrugós ülés (Opció)

A Grammel légrugós ülés kényelmet biztosít a kezelőnek minden munkafolyamat közben

Eco-Friendly Diesel Engine

A Common Rail Diesel Motor (CRDI) alacsony fogyasztás mellett kiemelkedő teljesítményt és alacsony zajszintet biztosít. A környezetbarát Stage 5 motorok megfelelnek a legmagasabb környezetvédelmi előírásoknak



24 x 24 szinkronváltó

A 24x24 sebességes váltó (mászó fokozattal) a kezelőnek sok lehetőséget biztosít a megfelelő sebességtartomány kiválasztására



Elektromos irányváltó

Kényelmes és zökkenőmentes irányváltást biztosít

TAPASZTALJA MEG AZ ERŐTELJES KIOTI RX30 SZÉRIA ELŐNYEIT



Nyomatékkompenzáció

Ez lehetővé teszi a motor számára, hogy minden körülmények között állandó és stabil nyomatékszintet tartson fenn.

Robosztus kialakítás

A motorháztető kialakítása biztosítja a kezelő kiváló látási viszonyokkal, gyors és kényelmes működést tesz lehetővé hozzáférés a napi karbantartáshoz.



Kihelyezett hidraulika és joystick szelep

1 pár kihelyezett hidraulika kör alap felszereltség, továbbá 2. és 3. pár kiépíthető opcionálisan minden típusban, hogy minden eszköz működését lehetővé tegye. A közepén kialakított joystick szelep alap felszereltség



Projektoros lámpák

A projektoros lámpákkal és munkalámpákkal naplemente után és kimagasló látási viszonyok érhetőek el.

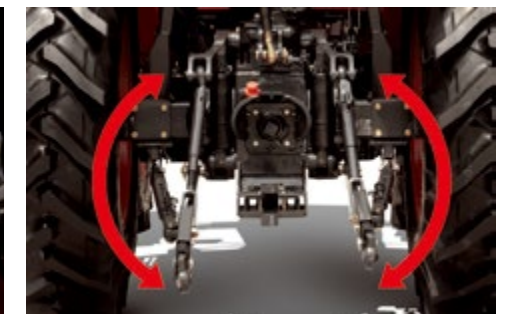

Külső munkahengeres emelő karok

Az RX traktorok 2 külső emelő munkahengerrel vannak ellátva a könnyű szerelhetőség, karbantartás érdekében, valamint megnövelik az emelési kapacitást. 2,020kg(66le) vagy 2,195kg(73le) Az emelési pontoktól 610mm-re

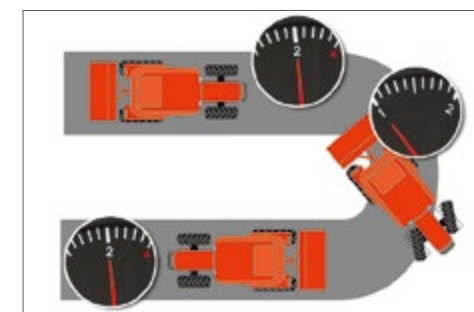

Kanyarodás segítő rendszer

Az opcionális Fordulatszám -szabályozó készlet éles fordulat esetén automatikusan 10% -kal csökkenti a motor fordulatszámát. Ez a funkció csökkenti a kezelő munkáját fordulás közben, ugyanakkor lehetővé teszi a pontosabb munkát és csökkenti az üzemanyag fogyasztást.



TLT tempomat

Egyetlen gombnyomással rögzíthető a motor fordulata, ezáltal hatékony és konstans fordulata garantált.



Üzemanyag tank

A 85 (bukókeretes) 95 (fülkés) literüzemanyag tank lehetővé teszi, hogy egy munkanap folyamán utántöltés nélkül használható legyen a traktor



Hátsó ablaktörlő (Fülkés modellen)

A hátsó ablaktörlő jó látási viszonyokat biztosít esős időben is.

Külső emelő kar(Fülkés modellen)

Egy kihelyezett kar segíti az emelőkarok működtetését és az eszközök felcsatolását.



Légkondicionáló rendszer

A hűtő fűtő rendszer komfortos munkavégzést biztosít

Luxus kabin

Az RX széria fülkéi egyedülálló tökéletes kilátással és ergonomikus kezelőszerv kialakítással könnyítik a munkavégzést.

Magas hasmagasság

A maximális hasmagasság 440mm(73le) vagy 420mm(66le) minden talajviszonyon könnyű haladást biztosít.

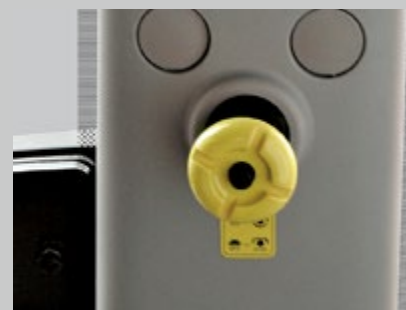

Hydraulic Independent PTO

A normál hátsó TLT egyszerűen bekapcsolható egyetlen gombnyomással. A biztonsági retesz megakadályozza a motor beindulását, amikor a TLT be van kapcsolva

Minden modell alapkivitelben választható kézi vagy automatikus TLT opcióval rendelkezik. Amikor az automatikus TLT be van kapcsolva, a TLT automatikusan leáll, ha a 3 pontos vezérlőt felemelik.

Homlokrakodó

A KL601/KL7320 rakodógép univerzális gyorscsatlakoztató rendszerrel van felszerelve, amely megkönnyíti a kanál felszerelését, a túlfeszítő retesz meghúzásával. A homlokrakodón található beépített parkolóállvány gyors és egyszerű csatlakoztatást tesz lehetővé. A KL601/ KL7320 rakodógép a traktor hidraulikus rendszerét használja, egykaros vezérléssel, úszóval és kanálszint-kijelzővel rendelkezik.

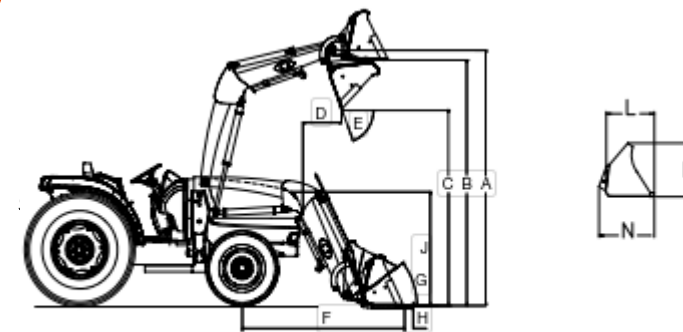

SPECIFIKÁCIÓ



ISO 9001
NO.954596



ISO 14001 14001
NO.771475



OHSAS 18001
NO.K033008

MODEL	RX6630	RX6630P	RX6630C	RX6630PC	RX7330	RX7330P	RX7330C	RX7330PC	RX7330PC-GE	
MOTOR										
Model	4HT-TM5A	4HT-TP5A	4HT-TM5A	4HT-TP5A	4HT-TM5A	4HT-TP5A	4HT-TM5A	4HT-TP5A	4HT-TP5A	
Teljesítmény (ECE-R120)	LE	66.4				73.1				
Lökettérfogat	cc	2,435								
Üzemanyagtank	ℓ	(Cabin)95, (ROPS)85								
HAJTÁSLÁNC										
Sebességváltó	Szinkron	Power Shuttle	Szinkron	Power Shuttle	Szinkron	Power Shuttle	Szinkron	Power Shuttle	Power Shuttle	
Sebességek száma	24 × 24									
Mechanikus Differenciálzár	Hátul					Std.				
Kuplung típus	Száraz 1 tárcsás	Hidraulikus több tárcsás	Száraz 1 tárcsás	Hidraulikus több tárcsás	Száraz 1 tárcsás	Hidraulikus több tárcsás	Száraz 1 tárcsás	Hidraulikus több tárcsás	Hidraulikus több tárcsás	
TLT típus	Független (540/540E)									
Utazási sebesség	km/h	(E) 0.16 ~ 36.83 / (R) 0.16 ~ 36.21				(E) 0.17 ~ 37.66 / (H) 0.17 ~ 37.03				
HIDRAULIKA RENDSZER										
3 Pont vezérlés	Pozíció és erő szabályzás									
Eszköz hidr. telj.	lpm	41.6								
Szervókormány hidr. telj.	lpm	26				31.2				
Teljes hidr. telj.	lpm	67.6				72.8				
standard hidr körök száma					2				6	
3-pont csatlakozás	Cat II									
Alsó kar csatlakozás	Gyorscsatlakozó									
Emelési kapacitás 610 mm-re a csatlakozástól	kg.f	2,020				2,195				
GUMI MÉRET										
Mezőgazdasági elől	11.2-20				11.2-24					
Mezőgazdasági hátul	14.9-30				16.9-30					
Radial. elől	280/85R20(11.2R20)									
Radial. hátul	380/85R30									
MÉRETEK										
Teljes hossz (3ponttal)	mm	3,780				3,810				
Teljes szélesség	mm	1,800				1,960				
Teljes magasság(Bukókeret)	mm	2,700				2,730				
Teljes magasság (fülke)	mm	2,630				2,655				2,640
Tengelytáv	mm	2,100				2,130				
Nyomtáv előle	mm	1,486				1,485				
Nyomtáv hátul	mm	1,415				1,515				
Hasmagasság	mm	420				440				425
Fordulósugár	mm	3,110				3,370				
Súly bukókerettel	kg.f	2,360				2,535				
Súly fülkével	kg.f	2,630				2,795				2,745

STANDARD FELSZERELTSÉG

- Auto TLT
- Mászó fokozat
- Auto 4WD
- TLT tempomat
- Kihelyezett hidr. kör (1set)
- Joystick szelep
- Kanyar kontroll
- 7 Pólusú csatlakozó
- Kézi kuplung (Power Shuttle)
- Eco Jelzés
- Sebességmérő
- Munkalámpa
- Lámpa vezérlés
- Rádió (Bluetooth)
- Küldő 3 pont vezérlő kar (csak fülkésen)

OPCIONÁLIS FELSZERELTSÉG

- Első súly
- Hátsó súly
- Sárgavillogó
- Légzugós ülés
- Zárható tanksapka
- Belső visszapillantó
- Kihelyezett hidr. kör (2nd, 3rd)
- 3 pólusú csatlakozó
- Szivargyújtó
- Napellenző
- Első sárvédő



Daedong Kioti Europe B.V.
Koerilenstraat 2-6, 3199 LR, Maasvlakte
Rotterdam The Netherlands
Tel +31(0)181-35 30 24
Website www.kioti.eu

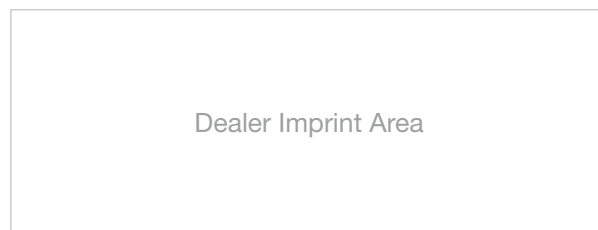

LIT-RX-ALL1